

Ficha CIG 10451

Museu d'Arqueologia de Catalunya - Empúries

Núm. Inventario: 85-MN-5016-41

Procedencia: [Empúries](#)

Contexto: [Neápolis, Sector MN, UE 5016, 1985](#)

Cronología: 400 - 375

Coordenadas: [42.13476 - 3.1206](#)

URL: <https://www.bd.iberiagraeca.net/fichas/10451>

IMÁGENES

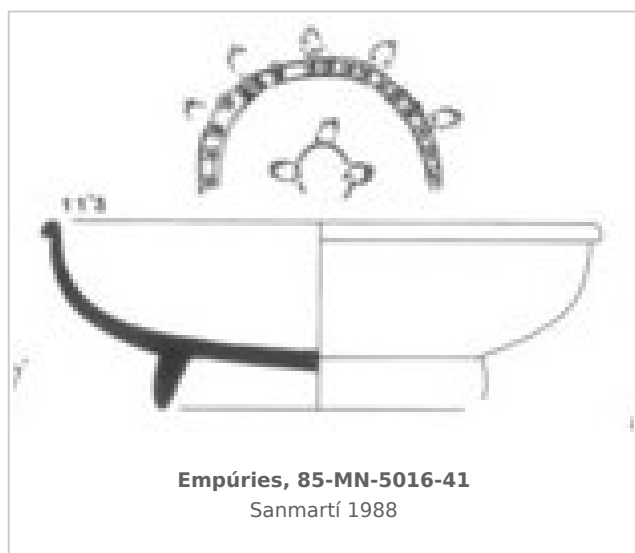

BIBLIOGRAFÍA

SANMARTI GREGO 1988 - E. Sanmartí Grego: Datación de la muralla griega meridional de Ampurias y caracterización de la facies cerámica de la ciudad en la primera mitad del siglo IV a. de J.C., *Colloque Grecs et Ibères* (Bordeaux 1986), *Revue des Études Anciennes (REA)* X, Bordeaux, 99-137.

(p. 107, p. 129, fig. 10.31) [\[+ inf.\]](#)

SANCHEZ/PEREZ AGUAYO 2017 - C. Sánchez, A. C. Pérez Aguayo: La cerámica ática de barniz negro de época clásica en Ampurias, *Empúries* 57, Barcelona, 119-147.

(p. 124, núm. 10) [\[+ inf.\]](#)

CERÁMICA

Origen: Ática

Técnica: C. de barniz negro

Forma: Cuenco borde saliente

Parte Conservada: Perfil completo

Tipo Decoración: Barnizada Estampillada

Motivos Ornamentales: Ovas Palmetas

Marcas e Inscripciones:

Marca 1: Tipo: Incisa, , **Posición:** Fondo externo, , **Transcripción:** "X"

Observaciones: El signo grafitado es una aspa, aunque no se puede descartar que sea la letra griega X.

Autor: Sara Martínez (CIG)

Supervisor: Xavier Aquilué (CIG)

Fecha: 06-03-2020

Control F. Cerámica: Revisada