

Ficha CIG 16

Museu d'Arqueologia de Catalunya - Barcelona

Núm. Inventario: 612

Procedencia: [Empúries](#)

Contexto: [Neápolis, indeterminado](#)

Cronología: 525 - 500

Coordenadas: [42.13476 - 3.1206](#)

URL: <https://www.bd.iberiagraeca.net/fichas/16>

IMÁGENES



Empúries, MAC-B 612
MIRÓ 2006, nº 1, fig. 354

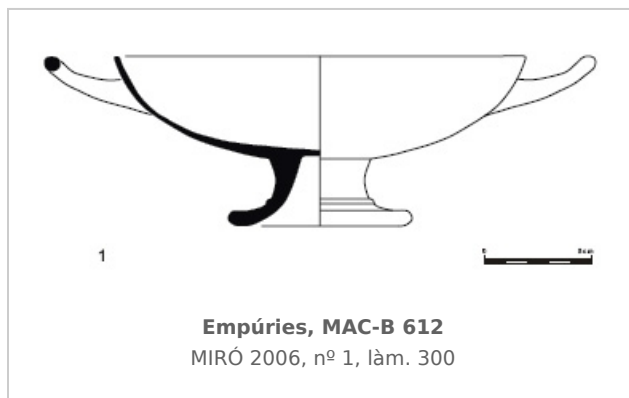



Empúries, MAC-B 612
MIRÓ 2006, nº 1, lám. 1

BIBLIOGRAFÍA

GARCIA Y BELLIDO 1948 - **A. García y Bellido:** *Hispania Graeca*, Instituto Español de Estudios Mediterráneos, Barcelona.

(vol II, p. 161, nº 98, lám. XCVIII)

CVA BARCELONA I 1951-1957 - **P. Bosch Gimpera, J. de C. Serra Ràfols:** *Corpus Vasorum Antiquorum, Musée Archéologique de Barcelona, fasc. 1. Espagne, fasc. 3*, Barcelona.

(lám. 23, 1)

BEAZLEY 1963 - **J. D. Beazley:** *Attic Red-figure Vase Painters*, 2a ed., Oxford.

(106, 2)

TRIAS 1967-1968 - **G. Trías de Arribas:** *Cerámicas griegas de la Península Ibérica*, The William L. Bryant Foundation, Valencia.

(p. 103, nº 259, lám. LV,7)

JULLY 1982-1983 - **J. J. Jully:** *Céramiques grecques ou de type grec et autres céramiques en Languedoc Méditerranéen, Roussillon et Catalogne, VIIe-IVe s. avant notre ère et leur contexte socio-culturel*, Annales littéraires de l'Université de Besançon, 275, I-III, Besançon.

(vol. 2, p. 31) [\[+ inf.\]](#)

CARPENTER 1989 - **T. H. Carpenter:** *Beazley Addenda. Additional references to ABV, ARV2 and Paralipomena*, 2ed., Oxford.

(p. 172, nº 106.2)

ROUILLARD 1991 - **P. Rouillard:** *Les Grecs et la Peninsule Ibérique du VIII e au IV e siècle avant Jésus-Christ*,

Paris, diff. de Bocart (Publications du Centre Pierre Paris, 21), 1991, vol. in 8º 467 p. 16 pl. h. -1. microfiches in line, *Mélanges de la Casa de Velázquez*, París.

(p. 106, 125, nº 30, nº 158.1920)

MIRO 2006 - **M. T. Miró:** *La ceràmica àtica de figures roges de la ciutat grega d'Empòrion*, *Monografies Emporitanes* 14, Museu d'Arqueologia de Catalunya-Empúries, Barcelona.

(cat. p. 1, nº 1, lám. 1, 300)

CERÁMICA

Origen: Ática

Técnica: C. de figuras rojas

Forma: Copa C

Parte Conservada: Perfil completo

Taller: MONTAUBAN 11 group

Tipo Decoración: Pintada Sobrepintada Barnizada

Escena: Comos

Personajes: Comasta

Elementos secundarios: Escifo Cíato Corona de hojas

Motivos Ornamentales: Círculo

Observaciones: Restaurado. Detalles sobrepintados en rojo (corona de hojas) Excavación 19 de agosto de 1923.

Autor: Marta Santos (MAC-Empúries)

Supervisor: Xavier Aquilué (CIG)

Fecha: 03-08-2008

Control F. Cerámica: Revisada