

## Ficha CIG 5170

### Museu d'Arqueologia de Catalunya - Empúries

Núm. Inventario: 94-SM-5165-12

**Procedencia:** [Empúries](#)

**Contexto:** [Palaiàpolis 1994, UE 5165, fase IIIc](#)

**Cronología:** 540 - 500

**Coordenadas:** [42.13476 - 3.1206](#)

**URL:** <https://www.bd.iberiagraeca.net/fichas/5170>

## IMÁGENES

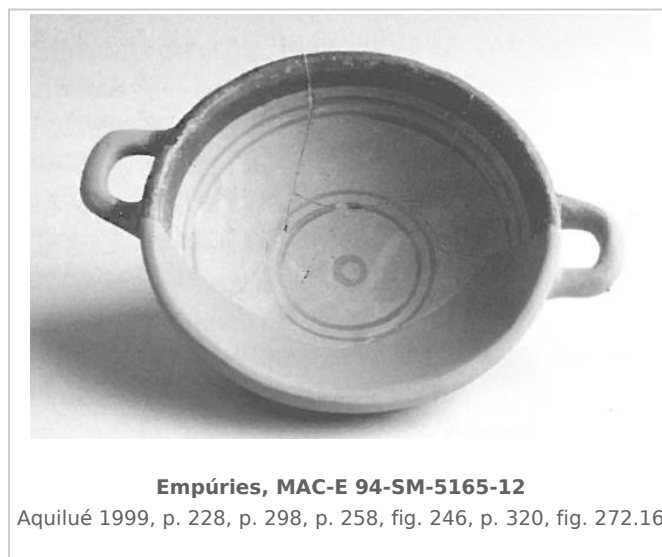
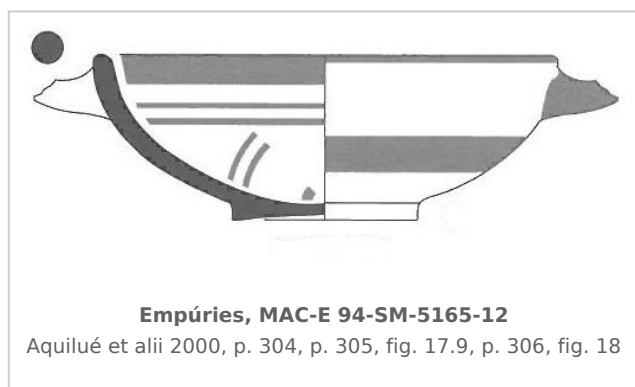

## BIBLIOGRAFÍA

**CASTANYER/SANTOS/TREMOLEDA 1999a - P. Castanyer, M. Santos, J. Tremoleda:** L'assentament d'època arcaica: Fase III, in: AQUILUÉ, X. (dir.), *Intervencions arqueològiques a Sant Martí d'Empúries (1994-1996)*, *Monografies Emporitanes* 9, Girona, 217-330.

(p. 228, p. 258, fig. 246, p. 298, p. 320, fig. 272.16)

**AQUILUE et alii 2000 - X. Aquilué et alii:** Les ceràmiques gregues arcaïques de la Palaiàpolis d'Empúries, in: CABRERA, P./SANTOS, M. (coords.), *Ceràmiques jònies d'època arcaica. Centres de producció i comercialització al Mediterrani Occidental, Actes de la Taula Rodona celebrada a Empúries, els dies 26 al 28 de maig de 1999*, *Monografies Emporitanes* 11, Barcelona, 285-346.

(p. 304, p. 305, fig. 17.9, p. 306, fig. 18)

## CERÁMICA

**Origen:** Griega indeterminada

**Técnica:** C. pintada

**Forma:** Copa

**Parte Conservada:** Perfil completo

**Tipo Decoración:** Pintada

**Motivos Ornamentales:** Círculos concéntricos Bandas

**Observaciones:** Según AQUILUÉ et alii 2000, podría tener una procedencia magnogriega (atribución no segura).  
Bandas y círculos concéntricos de pintura negra-amarronada.

**Autor:** Pol Carreras (CIG)

**Supervisor:** Xavier Aquilué (CIG)

**Fecha:** 21-03-2014

**Control F. Cerámica:** Revisada